

P5-16...R40-17

Modèle: N01

fr Notice de montage et d'utilisation

Moteur de volet roulant avec émetteur-récepteur radio intégré

Informations importantes pour:

• l'installateur / • l'électricien / • l'utilisateur

À transmettre à la personne concernée!

L'original de cette notice doit être conservée par l'utilisateur.



2010 301 122 0b 05/12/2022



Sommaire

Généralités	3
Garantie	4
Consignes de sécurité	4
Remarques pour l'utilisateur	4
Remarques pour le montage et la mise en service	4
Utilisation conforme	6
Montage et démontage du câble de connexion enfichable	6
Montage	7
Installation de l'antenne.....	9
Mise en service	10
Programmation de l'émetteur	11
Déprogrammation de l'émetteur	11
Contrôle de l'affectation du sens de rotation	11
Gestion intelligente de l'installation.....	11
Indicateur d'état des positions de fin de course (ESI)	11
Réglage des positions de fin de course.....	12
De la butée supérieure à la butée inférieure	12
Du point supérieur au point inférieur	13
De la butée supérieure au point inférieur.....	13
Du point supérieur à la butée inférieure	14
Effacement des positions de fin de course	14
Positions intermédiaires I + II	15
Programmation d'autres émetteurs.....	16
Effacement des émetteurs / poignées de fenêtre	16
Fonction d'aération Confort	16
Protection contre une fermeture involontaire.....	16
Alarme fumée	17
Détection d'obstacles	17
Configurations possibles avec le logiciel de pilotage à distance (ReCom)	17
Gestion à distance (ReMan).....	18
Pilotage à distance (ReCom).....	18
Élimination	18
Maintenance	18
Caractéristiques techniques Ø35	19
Caractéristiques techniques Ø45	19
Profils compatibles	20
Que faire si.....	20
Exemple de raccordement.....	21
Tableau des affectations des moteurs tubulaires	22
Déclaration de conformité	23

Généralités

Ces moteurs tubulaires sont des équipements de qualité supérieure présentant les caractéristiques suivantes :

- Optimisés pour les applications de volets roulants
- Commande individuelle, de groupe ou centrale par radio
- Pas de câblage pour relier le commutateur ou une commande à relais
- Possibilité de combiner librement le moteur et les émetteurs adaptés
- Réglage simple des fins de course via l'émetteur
- Installation possible sans butée (du point supérieur au point inférieur)
- Réglage de deux positions intermédiaires à choisir librement
- Création flexible de groupes par radio, modifiable à tout moment sans opération de montage
- Reconnaissance automatique de la position de fin de course inférieure en cas d'utilisation d'attaches souples avec « la roue du dispositif de détection des obstacles »
- Reconnaissance automatique des positions de fin de course grâce à un système électronique intelligent lors de l'utilisation de systèmes de butée
- Détection des obstacles même en cas d'utilisation de verrous (blocages des axes)
 - Enclenchement sûr du verrou
 - Une légère pression exercée sur le tablier du volet roulant rend le soulèvement et la prise par le dessous plus difficiles
 - Convient pour les lames rigides en aluminium, en acier et en bois
- Pas d'ajustement ultérieur des fins de course : lors de l'utilisation d'un système de butées, les changements de tablier/toile sont compensés automatiquement.
- Reconnaissance de couple dans le sens Montée lorsque le tablier du volet roulant est bloqué ou gelé permettant de prévenir l'endommagement de ce dernier
- Réglage de la sécurité antigel possible en position de fin de course supérieure
- Sollicitation considérablement réduite des butées et du tablier/de la toile
- Fonctionnement respectueux de l'installation et du moteur permettant d'accroître leur durée de vie
- Pour câble de connexion enfichable
- Fonction de moustiquaire

Veuillez respecter la présente notice de montage et d'utilisation pour l'installation ainsi que pour le réglage de l'appareil.



La date de fabrication est composée des quatre premiers chiffres du numéro de série.

Les chiffres 1 et 2 indiquent l'année et les chiffres 3 et 4 la semaine calendaire.

Exemple : Semaine calendaire 34 de l'année 2020

N° de série :	2034XXXXX
---------------	-----------

Explication des pictogrammes

	PRUDENCE	PRUDENCE signale un risque pouvant entraîner des blessures s'il n'est pas évité.
	ATTENTION	ATTENTION signale des mesures à prendre pour éviter des dommages matériels.
		Indique des conseils d'utilisation et autres informations utiles.



Garantie

Toute modification du moteur et toute installation inappropriée allant à l'encontre de cette notice et de nos autres consignes peuvent causer des blessures corporelles graves ou représenter un risque pour la santé des utilisateurs, par ex. des contusions. C'est pourquoi, toute modification de la construction ne peut être effectuée qu'après nous en avoir informés et après obtention de notre accord. Nos consignes, notamment celles mentionnées dans la présente notice de montage et d'utilisation, doivent être respectées impérativement.

Toute modification des produits allant à l'encontre de leur utilisation conforme n'est pas autorisée.

Lorsqu'ils utilisent nos produits, les fabricants des produits finis et les installateurs doivent impérativement tenir compte et respecter toutes les dispositions légales et administratives nécessaires, en particulier les dispositions relatives à la compatibilité électromagnétique actuellement en vigueur, notamment en ce qui concerne la production du produit fini, l'installation et le service clientèle.

Consignes de sécurité

Les consignes de sécurité et avertissements suivants ont pour but de prévenir les risques et d'éviter les dommages corporels et matériels.

Remarques pour l'utilisateur

Remarques générales

- Pendant le nettoyage, la maintenance et le remplacement de pièces, le moteur doit être débranché de la source d'alimentation électrique.
- Tous les travaux et toutes les autres activités, y compris les travaux de maintenance et de nettoyage, réalisés sur les installations électriques et l'installation même, doivent être effectués uniquement par des personnes qualifiées, notamment des électriciens spécialisés.
- Ces appareils peuvent être utilisés par des enfants à partir de 8 ans et par des personnes dont les facultés physiques, sensorielles ou mentales sont diminuées ou qui manquent d'expérience et/ou de connaissances, dans la mesure où ils/elles sont surveillés ou bien si l'emploi sûr de l'appareil leur a été enseigné et qu'ils/elles ont compris les risques en découlant. Les enfants ne doivent pas jouer avec l'appareil.
- Le niveau d'usure et de détérioration des installations doit être régulièrement contrôlé par une personne qualifiée.
- N'utilisez pas les installations si une réparation ou un réglage est nécessaire.
- Surveillez les installations lorsqu'elles sont en mouvement et éloignez les personnes jusqu'à ce qu'elles soient complètement fermées.
- Observez la zone de danger de l'installation pendant le fonctionnement.
- Veillez à conserver une distance suffisante (au moins 40 cm) entre les pièces mobiles et les objets avoisinants.



Prudence

Consignes de sécurité à respecter pour éviter les blessures graves

- **Éliminez ou sécurisez les points d'écrasement et de cisaillement.**

Remarques pour le montage et la mise en service

Remarques générales

- Les consignes de sécurité de la norme EN 60335-2-97 doivent être respectées. Notez que ces consignes de sécurité ne sont en aucun cas exhaustives car cette norme ne peut recenser toutes les sources de danger. Par exemple, la construction du produit motorisé, le comportement du moteur lorsqu'il est installé ou l'application du produit fini dans le domaine d'utilisation de l'utilisateur final ne peuvent pas être pris en compte par le fabricant du moteur. Pour toute question ou en cas d'incertitude concernant les consignes de sécurité mentionnées dans la norme, adressez-vous au fabricant du produit partiel ou du produit fini correspondant.
- Respectez toutes les normes et prescriptions en vigueur pour l'installation électrique.
- Tous les travaux et toutes les autres activités, y compris les travaux de maintenance et de nettoyage, réalisés sur les installations électriques et l'installation même, doivent être effectués uniquement par des personnes qualifiées, notamment des électriciens spécialisés.
- Seuls les pièces de rechange, les outils et les dispositifs accessoires autorisés par le fabricant du moteur doivent être utilisés. En utilisant des produits tiers non agréés ou en modifiant l'installation et ses accessoires, vous mettez en danger votre sécurité et celle de tiers ; c'est pourquoi l'utilisation de produits d'autres marques non

agréés ou les modifications pour lesquelles nous n'avons pas été concertés et que nous n'avons pas permises ne sont pas autorisées. Nous déclinons toute responsabilité pour les dommages dus au non-respect de cette consigne.

- Montez l'interrupteur avec préréglage ARRÊT à portée de vue du produit motorisé, mais éloigné des pièces mobiles, à une hauteur supérieure à 1,5 m. Celui-ci ne doit pas être accessible au public.
- Les dispositifs de commande fixes doivent être installés de manière visible.
- Les caractéristiques du produit motorisé doivent être compatibles avec le couple assigné et la durée de fonctionnement assignée.
Vous trouverez les caractéristiques techniques (couple nominal, durée de fonctionnement) sur la plaque signalétique du moteur tubulaire.
- Les pièces du moteur bougeant de manière dangereuse doivent être montées à plus de 2,5 m du sol ou de tout autre plan donnant accès au moteur.
- Réglez/Programmez correctement les positions de fin de course après la mise en service pour garantir le fonctionnement sûr de l'installation.
- Les moteurs équipés d'un câble H05VV-F ne doivent être installés qu'en intérieur.
- Les moteurs équipés d'un câble de connexion H05RR-F, S05RN-F ou 05RN-F peuvent être utilisés en extérieur et en intérieur.
- Pour la mise du moteur dans l'axe, utilisez exclusivement les composants figurant dans le catalogue d'accessoires mécaniques en vigueur du fabricant du moteur. Montez-les conformément aux indications du fabricant.
- Lorsque le moteur pour tabliers/toiles est installé dans une zone indiquée spécifiquement (par ex. issues de secours, zones dangereuses, zones de sécurité), respectez toutes les normes et prescriptions en vigueur correspondantes.
- Après avoir installé le moteur, l'installateur doit consigner le moteur tubulaire utilisé dans le chapitre Caractéristiques techniques et noter le lieu de montage.



Prudence

Consignes de sécurité à respecter pour éviter les blessures graves

- **Pendant le fonctionnement des installations et appareils électriques ou électroniques, certains composants, tels que le bloc d'alimentation, sont soumis à une tension électrique dangereuse. Toute intervention par des personnes non qualifiées ou tout non-respect des avertissements peut causer des blessures corporelles ou des dommages matériels.**
- **Prudence lors de tout contact avec le moteur tubulaire. Celui-ci peut en effet chauffer pendant le fonctionnement pour des raisons liées à sa technologie.**
- **Avant d'installer la motorisation, enlevez tous les câbles inutiles et mettez hors service tout équipement qui n'est pas nécessaire pour un fonctionnement motorisé.**
- **Éliminez ou sécurisez les points d'écrasement et de cisaillement.**
- **Lors de l'installation du moteur, prévoyez un système de coupure du réseau sur tous les pôles avec une largeur d'ouverture de contact d'au moins 3 mm par pôle (EN 60335).**
- **En cas d'endommagement du câble secteur, seul le fabricant est autorisé à en effectuer le remplacement. Pour les moteurs avec câble de connexion enfichable, remplacez ce dernier par un câble secteur du même type disponible auprès du fabricant du moteur.**

Attention

Consignes de sécurité à respecter pour éviter les dommages matériels.

- **Veillez à conserver une distance suffisante entre les pièces mobiles et les objets avoisinants.**
- **Ne transportez jamais le moteur par le câble de connexion.**
- **Assurez-vous de la fixation sûre des raccords encliquetables et des vis des supports.**
- **Assurez-vous que rien ne frotte sur le moteur tubulaire comme, par ex. les attaches du tablier/de la toile, des vis.**
- **Le moteur doit être monté en position horizontale.**



Utilisation conforme

Le type de moteur tubulaire décrit dans la présente notice est exclusivement destiné au fonctionnement d'installations de volets roulants. Ce type de moteur tubulaire est compatible avec la technologie radio EnOcean et utilise les profils cités dans le chapitre « Profils compatibles ».

Outre la fixation par attache souple du tablier, ce type de moteur tubulaire est compatible avec d'autres attaches rigides, comme par ex. les verrous mécaniques de Zurfluh-Feller, Simu, GAH Alberts ou Deprat. Ces systèmes sont reconnus automatiquement. Si les attaches ou la lame supérieure sont vissés ou rivés sur l'axe, il est nécessaire de paramétrer un point pour la position de fin de course inférieure.

Utilisez uniquement les vis EJOT Delta PT 40x12 WN 5454 Torx (9900 000 545 4) pour fixer les pièces de connexion au moteur Ø 35 mm PXX/XX.

Pour les applications de protection solaire, veuillez employer exclusivement les types de moteurs tubulaires conçus à cet effet.

Ce type de moteur tubulaire est conçu pour être utilisé dans des installations individuelles (un moteur par axe).

Ce type de moteur tubulaire ne doit pas être utilisé dans une atmosphère explosive.

Le câble de connexion ne doit pas être utilisé pour transporter le moteur. Pour ce faire, utilisez toujours le tube du moteur.

Toutes les autres applications, utilisations et modifications ne sont pas autorisées pour des raisons de sécurité dans le but de protéger l'utilisateur et les tiers car elles pourraient entraver la sécurité de l'installation et ainsi présenter un risque de dommages corporels et matériels. Le fabricant du moteur décline toute responsabilité pour les dommages dus au non-respect de cette consigne.

Les indications de cette notice d'utilisation doivent être impérativement respectées lors du fonctionnement de l'installation ou de sa réparation. Le fabricant du moteur décline toute responsabilité pour les dommages dus à une utilisation inappropriée.

Attention

N'utilisez des attaches rigides que si les lames du volet roulant sont suffisamment rigides. En position fermée, le tablier ne doit pas dépasser des coulisses. Dans le cas contraire, l'articulation située entre les deux lames supérieures risque d'être trop fortement sollicitée et de s'endommager.

Montage et démontage du câble de connexion enfichable

 **Prudence**
Coupez l'alimentation électrique avant de monter/démonter le câble de connexion.

Montage du câble de connexion enfichable

Ø35 / Ø45 / Ø58

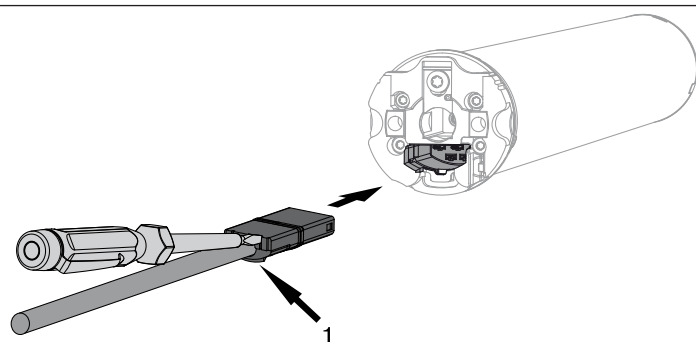

1 = ergot

Veillez à **couper la tension** du câble de connexion puis insérez-le dans la tête du moteur jusqu'à ce que vous entendiez l'ergot du moteur s'enclencher. Le cas échéant, utilisez un tournevis plat pour pouvoir enfoncer l'embout plus loin. Placez le tournevis dans l'une des deux fentes prévues à cet effet sur le connecteur.

Contrôlez l'enclenchement.

Démontage du câble de connexion enfichable pour moteurs tubulaires

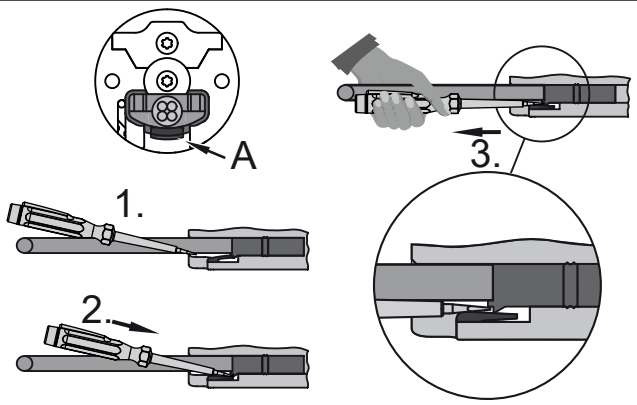
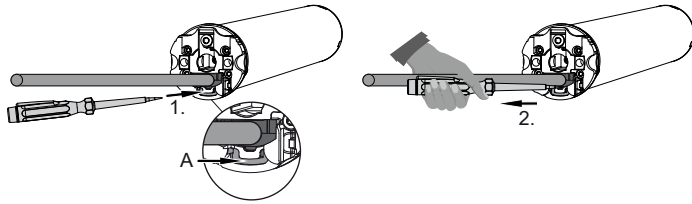
<p style="text-align: center;">Ø35</p> 	<p>Insérez un tournevis plat adapté à mi-chemin entre l'ergot et la languette d'arrêt, de manière à ce que cette dernière libère l'ergot du connecteur.</p> <p>À présent, vous pouvez extraire simultanément le câble de connexion et le tournevis plat.</p>
<p style="text-align: center;">Ø45 / Ø58</p> 	<p>Insérez un tournevis plat adapté au centre jusqu'en butée dans l'orifice de l'étrier enfichable, de manière à ce que ce dernier libère l'ergot du connecteur.</p> <p>À présent, vous pouvez extraire simultanément le câble de connexion et le tournevis plat.</p>
<p>A = Languette d'arrêt</p>	<p>A = Étrier enfichable</p>

Montage

Montage du moteur

Attention

Pour la mise du moteur dans l'axe, utilisez exclusivement les composants figurant dans le catalogue d'accessoires mécaniques en vigueur du fabricant du moteur.

L'installateur doit s'assurer avant le montage que la maçonnerie ou le système à motoriser sont suffisamment solides (couple du moteur plus poids du tablier/de la toile).



Prudence

Les raccordements électriques ne doivent être effectués que par un électricien spécialisé. Coupez et sécurisez l'alimentation électrique avant le montage. Veuillez remettre les informations de raccordement ci-jointes à l'électricien chargé des travaux.

Si le tablier du volet roulant doit venir contre la butée supérieure, respectez les consignes suivantes : le tablier du volet roulant doit être sécurisé contre le retour dans le coffre par des butées d'arrêt ou par une lame finale coudée. Avec les éléments pré-assemblés, nous recommandons l'emploi de butées cachées dans les coulisses.

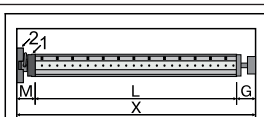

Déterminez l'encombrement latéral (M) en mesurant la tête du moteur (1) et le support mural (2). Pour obtenir la longueur (L) de l'axe, soustrayez l'encombrement latéral (M) et l'embout (G) à la dimension intérieure du coffre (X) : $L = X - M - G$.

L'encombrement latéral (M) peut varier suivant la combinaison moteur-support mural.

Fixez ensuite le support mural et l'embout. Veillez à ce que l'axe forme un angle droit avec le mur et à ce que le système monté offre un jeu axial suffisant.



Attention

En cas d'utilisation d'attaches rigides, il est nécessaire d'employer des supports fermés. Volet roulant fermé, le moteur tubulaire pousse le tablier vers le bas pour rendre difficile tout soulèvement ou prise par le bas. Utilisez uniquement des tabliers suffisamment solides, par exemple en aluminium, en acier ou en bois. Pour éviter tout endommagement du tablier, celui-ci doit coulisser sur toute la hauteur dans des coulisses.

Montage et démontage du tenon

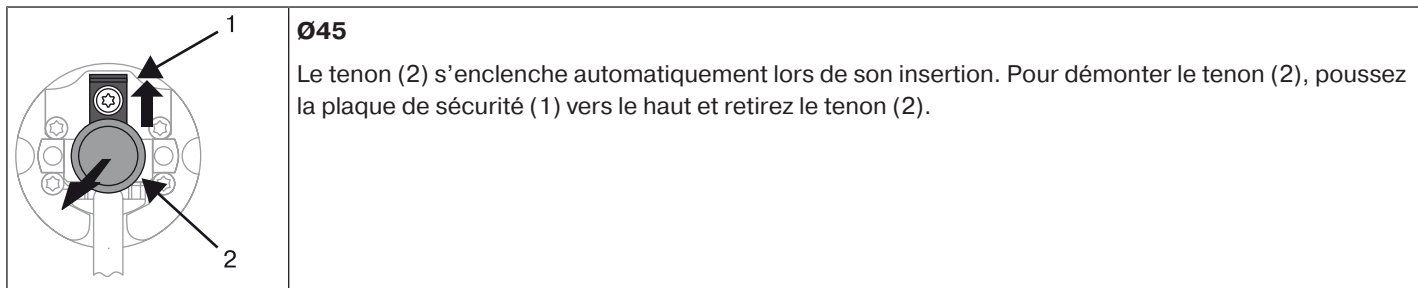

Si vous souhaitez utiliser la « détection d'obstacles », vous devez utiliser la « roue pour détection d'obstacles ».

Montage et démontage de la roue

Montage de l'anneau sur la couronne

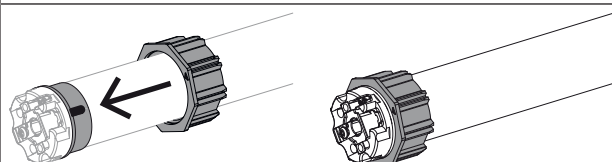

Montage de la roue avec dispositif de blocage sur le tube de sortie

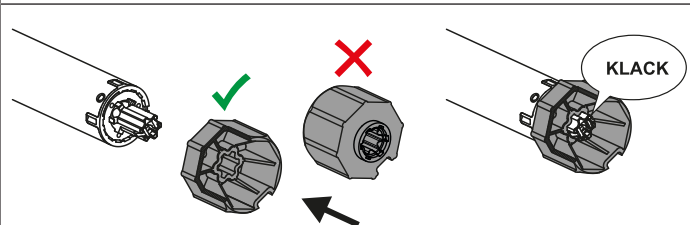

Démontage de la roue avec dispositif de blocage sur le tube de sortie

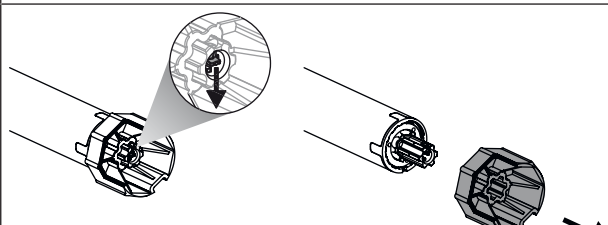

Montage et démontage de la roue avec dispositif de blocage de la roue ou raccord vissé

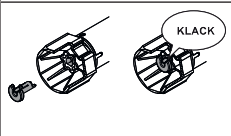

Montage et démontage de la roue avec dispositif de blocage de la roue séparé

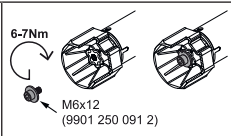

Montage et démontage de la roue avec raccord vissé

Montage du moteur dans l'axe

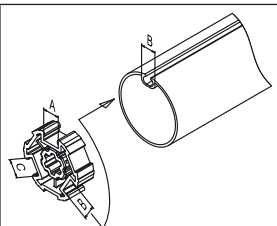

Axes à profil :

Avec certaines roues, il est possible de compenser les tolérances de largeur de la rainure de plusieurs axes en tournant la roue pour l'amener dans une autre rainure. Ces rainures ont des dimensions différentes et permettent un montage bien ajusté du moteur.

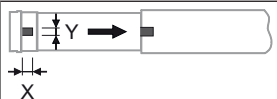

Axes ronds :

Mesurez la came de la couronne (X, Y). Retirez ensuite le tube côté moteur pour pouvoir insérer la came de la couronne dans l'axe. La came de la couronne ne doit pas avoir de jeu par rapport à l'axe.

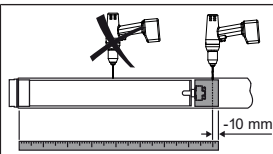

Nous recommandons, pour garantir une transmission sûre du couple de rotation avec des **axes ronds**, de visser la roue sur l'axe (voir tableau ci-dessous).

Attention! Lors du perçage de l'axe, veillez à ne jamais percer dans la zone du moteur tubulaire !

Dimension du moteur [mm]	Roue	Couple maxi. [Nm]	Vis de fixation pour (4 unités)
Ø 35-Ø 45	Tous	jusqu'à 50	Vis à tôle Ø 4,8 x 9,5 mm

Nous recommandons de visser également l'embout sur l'axe.

Attention

Ne cognez jamais sur le moteur tubulaire et veillez à ne pas le laisser tomber lors de son introduction dans l'axe ! Le tablier ne peut être fixé qu'au moyen d'attaches souples ou d'attaches rigides. Nous recommandons d'utiliser au moins 3 unités par mètre d'axe.



Montez le moteur tubulaire avec la bague correspondante (1) et la roue (2). Si la bague dispose de plusieurs rainures, choisissez la rainure parfaitement appropriée et faites glisser la bague (1) sur la couronne.

Insérez ensuite le moteur tubulaire dans l'axe, avec la bague (1) et la roue (2) prémontées. Veillez à ce que la bague et la roue soient correctement logées dans l'axe.

Accrochez l'unité montée (axe, moteur tubulaire et embout) dans le coffre et sécurisez le moteur en tenant compte du type de fixation du support mural (avec goupille ou fixation à ressort).

Positionnez l'axe de sorte que le tablier du volet roulant puisse être fixé avec des attaches ou montez les attaches rigides conformément aux indications du fabricant.

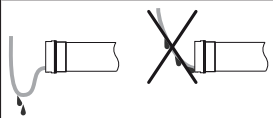

Pose du câble de connexion

Posez et fixez le câble de connexion au moteur tubulaire en montant. Le câble de connexion et, le cas échéant, l'antenne ne doivent pas empiéter sur la zone d'enroulement. Recouvrez les arêtes vives.

Installation de l'antenne



Installez et fixez l'extrémité de l'antenne dans la partie inférieure du coffre à proximité de la coulisse.

Attention

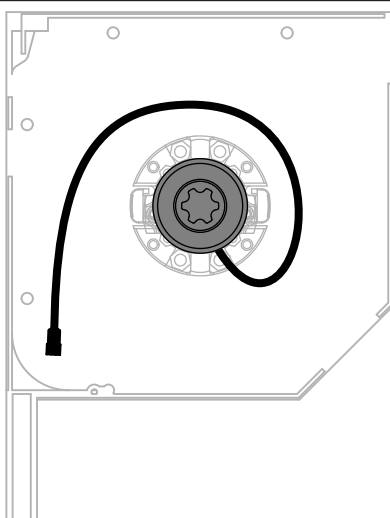
Assurez-vous que l'antenne ne puisse être prise dans le tablier du volet.

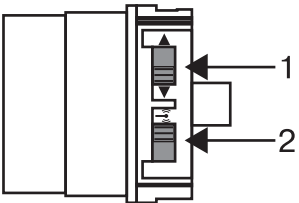
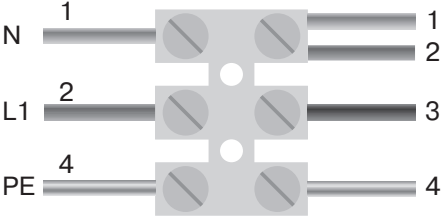

Mise en service

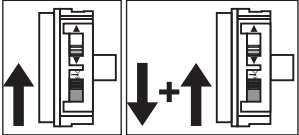
Explication des symboles	
▲	Touche MONTÉE
■	Touche ARRÊT
▼	Touche DESCENTE
●	Touche de programmation (sur l'émetteur)
(M) ...X	Le récepteur acquitte une ou plusieurs fois par un claquement ou un mouvement de réaction
	1 = commutateur de sens de rotation 2 = commutateur radio
230V AC / 50 Hz (M)	Raccordement du moteur tubulaire Branchez le moteur tubulaire sur l'alimentation électrique.
	
1 = bleu	3 = noir
2 = marron	4 = vert-jaune
	(M) 1x Réglage du mode de programmation du moteur tubulaire Mettez l'installation sous tension. ► Le moteur tubulaire confirme la programmation. ► Le moteur tubulaire passe en mode de programmation et y reste pendant 3 minutes.
	(M) 1x Réglage du mode de programmation du moteur tubulaire via le commutateur radio Poussez le commutateur radio vers l'intérieur. Si le commutateur radio se trouve déjà dans cette position, poussez-le vers l'extérieur avant de le ramener de nouveau vers l'intérieur. ► Le moteur tubulaire confirme la programmation. ► Le moteur tubulaire passe en mode de programmation et y reste pendant 3 minutes.
i Si plusieurs moteurs tubulaires doivent être branchés en parallèle, vous pouvez désactiver le mode de programmation de l'un des moteurs tubulaires en poussant le commutateur radio vers l'extérieur après la mise sous tension.	
▲/▼ 1 s	Désactivation du mode de programmation du moteur tubulaire Appuyez pendant 1 seconde sur une touche de déplacement d'un émetteur déjà programmé. ► Le moteur tubulaire sort du mode de programmation. Le système ne confirme pas.

Programmation de l'émetteur

		Mettez le moteur tubulaire en mode de programmation.
3x ▲ / 3x ▼ < 2 s	 2x	Appuyez 3 fois en l'espace de deux secondes sur une touche de déplacement. <ul style="list-style-type: none">▸ Le moteur tubulaire confirme la programmation.▸ Le processus de programmation est ainsi terminé.

Déprogrammation de l'émetteur

		Mettez le moteur tubulaire en mode de programmation.
3x ▲ / 3x ▼ < 2 s	 1x	Appuyez 3 fois en l'espace de deux secondes sur une touche de déplacement. <ul style="list-style-type: none">▸ Le moteur tubulaire confirme la programmation.▸ Le processus de déprogrammation est ainsi terminé.

Contrôle de l'affectation du sens de rotation



Possibilité de modifier le sens de rotation uniquement si aucune position de fin de course n'est programmée.

Appuyez sur la touche MONTÉE ou DESCENTE.

- Le tablier/la table se déplace dans la direction souhaitée.
- L'affectation du sens de rotation est OK.

Si le tablier/la toile se déplace dans la mauvaise direction, modifiez l'affectation du sens de rotation. Procédez comme suit :

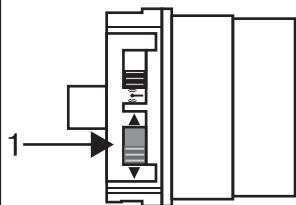
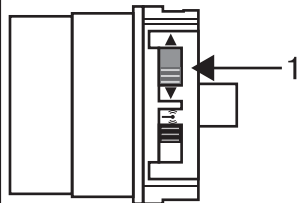

Poussez le commutateur de sens de rotation (1) dans la position opposée.

- L'affectation du sens de rotation est alors modifiée.
- Vérifiez de nouveau l'affectation du sens de rotation.

Gestion intelligente de l'installation

Fin de l'installation après le réglage automatique des positions de fin de course

Le moteur enregistre le réglage de la position de fin de course définitivement, une fois que le volet/le store a atteint 3 fois chaque position de fin de course. L'installation est alors terminée. Si une position de fin de course est réglée par un point, elle est immédiatement et définitivement enregistrée.

Indicateur d'état des positions de fin de course (ESI)

Un arrêt bref suivi d'une poursuite de la course signale que, dans cette direction, aucune position de fin de course n'est encore réglée.



Réglage des positions de fin de course

i L'affectation du sens de rotation doit être correcte. Lors du réglage des positions de fin de course, le moteur tubulaire se déplace en mode homme mort avec ESI (indicateur d'état des positions de fin de course). Procédez toujours, en premier lieu, au réglage de la position de fin de course supérieure. Veillez, pour la position de fin de course supérieure, à ce que le tablier du volet roulant ne sorte pas des coulisses.

Lors de la première installation, de l'utilisation des attaches et du réglage des positions de fin de course « ... à la butée inférieure », l'axe tourne au niveau de la position de fin de course inférieure d'environ 1/4 de tour de plus qu'habituellement. Le moteur tubulaire reconnaît ainsi automatiquement l'utilisation de verrous ou d'attaches. Le moteur tubulaire s'arrête automatiquement.

Attention

Pour la détection d'obstacles pendant le fonctionnement du moteur tubulaire sans la roue, un point doit être enregistré dans la position de fin de course inférieure en cas d'utilisation d'attaches souples.

Il existe plusieurs possibilités de réglage des positions de fin de course :

- De la butée supérieure à la butée inférieure
- Du point supérieur au point inférieur
- De la butée supérieure au point inférieur
- Du point supérieur à la butée inférieure

La position de fin de course est enregistrée lorsque le moteur tubulaire se coupe **automatiquement** à la position désirée lors du réglage des positions de fin de course et que la position a été atteinte 3 fois.

De la butée supérieure à la butée inférieure

i Lors de ce réglage des positions de fin de course, le moteur tubulaire se déplace en mode auto-entretien avec l'indicateur d'état des positions de fin de course (ESI).

▲	Remontez le tablier/la toile contre la butée supérieure permanente. ▷ Le moteur tubulaire s'arrête automatiquement.
▼	Puis, abaissez le tablier/la toile contre la butée inférieure permanente. ▷ Le moteur tubulaire s'arrête automatiquement. ▶ Les positions de fin de course sont programmées.

Du point supérieur au point inférieur

i Ce réglage des positions de fin de course ne permet pas de compenser la longueur du tablier/de la toile.

		Mettez le moteur tubulaire en mode de programmation.
▲/▼ > 5 s	(M) 2x	Appuyez pendant plus de 5 secondes sur une touche de déplacement d'un émetteur déjà programmé pour arriver en mode d'installation. ▶ Le moteur tubulaire confirme la programmation. i Appuyez sur la touche pendant plus de 1 seconde pour déclencher un ordre de déplacement.
▲		Déplacez le tablier/la toile dans la position de fin de course supérieure souhaitée.
2x ▲ < 1 s	(M) 1x	Appuyez 2 fois en l'espace d'une seconde sur la touche Montée pour régler le point. ▶ Le moteur tubulaire confirme la programmation.
▼		Déplacez ensuite le tablier/la toile dans la position de fin de course inférieure souhaitée.
2x ▼ < 1 s	(M) 1x	Appuyez 2 fois en l'espace d'une seconde sur la touche Descente pour régler le point. ▶ Le moteur tubulaire confirme la programmation. ▶ Les positions de fin de course sont programmées.
4x ▲ / 4x ▼ < 1 s	(M) 3x	Appuyez 4 fois en l'espace d'une seconde sur une touche de déplacement pour quitter le mode d'installation. ▶ Le moteur tubulaire confirme la programmation.

De la butée supérieure au point inférieur

▲		Remontez le tablier/la toile contre la butée supérieure permanente. ▶ Le moteur tubulaire s'arrête automatiquement.
		Mettez le moteur tubulaire en mode de programmation.
▲/▼ > 5 s	(M) 2x	Appuyez pendant plus de 5 secondes sur une touche de déplacement d'un émetteur déjà programmé pour arriver en mode d'installation. ▶ Le moteur tubulaire confirme la programmation. i Appuyez sur la touche pendant plus de 1 seconde pour déclencher un ordre de déplacement.
▼		Déplacez ensuite le tablier/la toile dans la position de fin de course inférieure souhaitée.
2x ▼ < 1 s	(M) 1x	Appuyez 2 fois en l'espace d'une seconde sur la touche Descente pour régler le point. ▶ Le moteur tubulaire confirme la programmation. ▶ Les positions de fin de course sont programmées.
4x ▲ / 4x ▼ < 1 s	(M) 3x	Appuyez 4 fois en l'espace d'une seconde sur une touche de déplacement pour quitter le mode d'installation. ▶ Le moteur tubulaire confirme la programmation.



Du point supérieur à la butée inférieure

		Mettez le moteur tubulaire en mode de programmation.
▲/▼ > 5 s	(M) 2x	Appuyez pendant plus de 5 secondes sur une touche de déplacement d'un émetteur déjà programmé pour arriver en mode d'installation. ▶ Le moteur tubulaire confirme la programmation. i Appuyez sur la touche pendant plus de 1 seconde pour déclencher un ordre de déplacement.
▲		Déplacez le tablier/la toile dans la position de fin de course supérieure souhaitée.
2x ▲ < 1 s	(M) 1x	Appuyez 2 fois en l'espace d'une seconde sur la touche Montée pour régler le point. ▶ Le moteur tubulaire confirme la programmation.
▼		Puis, abaissez le tablier/la toile contre la butée inférieure permanente. ▶ Le moteur tubulaire s'arrête automatiquement. ▶ Les positions de fin de course sont programmées.
4x ▲ / 4x ▼ < 1 s	(M) 3x	Appuyez 4 fois en l'espace d'une seconde sur une touche de déplacement pour quitter le mode d'installation. ▶ Le moteur tubulaire confirme la programmation.

Effacement des positions de fin de course

Attention

En cas de suppression des positions de fin de course, toutes les autres fonctions paramétrées (position intermédiaire I, position intermédiaire II, sécurité antigel supérieure, détection d'obstacles, fonction de moustiquaire) seront également effacées.



Les positions de fin de course supprimées sont indiquées via l'ESI.

Effacement d'une position de fin de course lorsque 2 positions de fin de course sont programmées

		Mettez le moteur tubulaire en mode de programmation.
▲/▼ > 5 s	(M) 2x	Appuyez pendant plus de 5 secondes sur une touche de déplacement d'un émetteur déjà programmé pour arriver en mode d'installation. ▶ Le moteur tubulaire confirme la programmation i Appuyez sur la touche pendant plus de 1 seconde pour déclencher un ordre de déplacement.
▲/▼		Déplacez le tablier/la toile pour le mettre dans la fin de course à effacer.
Effectuez la séquence suivante sans interruption entre les différents ordres de déplacement.		
▲ 0,5s	▼ 0,5s	▼ 0,5s
▲ 0,5s	▼ 0,5s	▲ 0,5s
▲ 0,5s	▲ 0,5s	▼ jusqu'à
	(M) 2x	ARRÊT
4x ▲ / 4x ▼ < 1 s	(M) 3x	Appuyez 4 fois en l'espace d'une seconde sur une touche de déplacement pour quitter le mode d'installation. ▶ Le moteur tubulaire confirme la programmation.

Effacement des deux positions de fin de course

		Mettez le moteur tubulaire en mode de programmation.
▲/▼ > 5 s	(M) 2x	Appuyez pendant plus de 5 secondes sur une touche de déplacement d'un émetteur déjà programmé pour arriver en mode d'installation. ► Le moteur tubulaire confirme la programmation i Appuyez sur la touche pendant plus de 1 seconde pour déclencher un ordre de déplacement.
▲/▼		Déplacez le tablier/la toile entre les positions de fin de course.
Effectuez la séquence suivante sans interruption entre les différents ordres de déplacement.		
▲ 0,5s	▼ 0,5s	▼ 0,5s
▲ 0,5s	▼ 0,5s	▲ 0,5s
▲ 0,5s	▲ 0,5s	▼ jusqu'à
	(M) 2x	■ ARRÊT
4x ▲ / 4x ▼ < 1 s	(M) 3x	Appuyez 4 fois en l'espace d'une seconde sur une touche de déplacement pour quitter le mode d'installation. ► Le moteur tubulaire confirme la programmation.

Positions intermédiaires I + II

i Les positions intermédiaires I + II sont des positions du tablier/de la toile à choisir librement entre les deux positions de fin de course. Chaque touche de déplacement peut être affectée à une position intermédiaire. Avant de régler une position intermédiaire, il faut régler les deux positions de fin de course.

Réglage de la position intermédiaire souhaitée

▲/▼		Donnez avec un bref ordre de déplacement pour mettre le tablier/la toile dans le sens de la position intermédiaire souhaitée.
▲/▼ 5 s	(M) 1x	Une fois la position intermédiaire souhaitée atteinte, appuyez pendant 5 secondes sur la touche de déplacement correspondante à partir du mouvement de déplacement. ► Le moteur tubulaire confirme la programmation. ► La position intermédiaire a été enregistrée.

Déplacement en position intermédiaire souhaitée

2x ▲ / 2x ▼ < 1 s		En une seconde, appuyez 2 fois sur la touche de déplacement correspondant à la position intermédiaire souhaitée. ► Le tablier/La toile se déplace dans la position intermédiaire affectée à la touche de déplacement.
-------------------	--	--

Effacement de la position intermédiaire souhaitée

▲/▼ 5 s	(M) 2x	Appuyez pendant 5 secondes sur la touche de déplacement affectée à la position intermédiaire. ► Le tablier/La toile se met en position intermédiaire et le moteur tubulaire confirme la programmation. ► La position intermédiaire a été supprimée.
---------	--------	---



Programmation d'autres émetteurs



Il est possible de programmer jusqu'à 14 émetteurs dans le moteur tubulaire.

		Mettez le moteur tubulaire en mode de programmation.
3x ▲ / 3x ▼ < 2 s	(M) 2x	Appuyez 3 fois en l'espace de 2 secondes sur une touche de déplacement du nouvel émetteur à programmer. <ul style="list-style-type: none">▸ Le moteur tubulaire confirme la programmation.▶ Le nouvel émetteur est maintenant programmé.

Programmation de poignées de fenêtre avec la technologie radio EnOcean

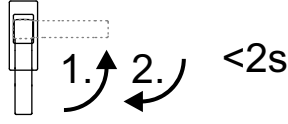
		Mettez le moteur tubulaire en mode de programmation.
 <2s	(M) 2x	Mettez la poignée de fenêtre de la position FERMETURE en position OUVERTURE, puis de nouveau sur FERMETURE dans les 2 secondes qui suivent. <ul style="list-style-type: none">▸ Le moteur tubulaire confirme la programmation.▶ La poignée de fenêtre est maintenant programmée.

Effacement des émetteurs / poignées de fenêtre

Effacement de l'émetteur

		Mettez le moteur tubulaire en mode de programmation.
3x ▲ / 3x ▼ < 2 s	(M) 2x	Appuyez 3 fois en l'espace de 2 secondes sur une touche de déplacement de l'émetteur à effacer. <ul style="list-style-type: none">▸ Le moteur tubulaire confirme la programmation.▶ L'émetteur est maintenant effacé.

Effacement des poignées de fenêtre

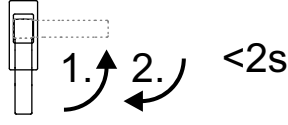
		Mettez le moteur tubulaire en mode de programmation.
 <2s	(M) 2x	Mettez la poignée de fenêtre de la position FERMETURE en position OUVERTURE, puis de nouveau sur FERMETURE dans les 2 secondes qui suivent. <ul style="list-style-type: none">▸ Le moteur tubulaire confirme la programmation.▶ La poignée de fenêtre est maintenant effacée.

Fonction d'aération Confort



La fonction d'aération n'est possible que si une position intermédiaire II a été réglée.

Si le tablier/la toile se trouve en-dessous de la position intermédiaire II et si vous tournez une poignée de fenêtre programmée en position « basculée » avec la technologie radio EnOcean, le tablier/la toile se déplace dans la position intermédiaire II.

Si vous remettez la poignée de fenêtre en position « fermée » le tablier/la toile revient dans sa position initiale.

Par contre, si, entre-temps, vous avez déplacé le tablier/la toile et tourné la poignée de fenêtre en position « fermée », le tablier/la toile ne revient pas dans sa position initiale.

Protection contre une fermeture involontaire

La protection contre une fermeture involontaire est désactivée à la livraison et ne peut être activée qu'avec ReMan.

La descente est bloquée si vous tournez la poignée de fenêtre en position « ouverte ».

Alarme fumée

i Si le détecteur de fumée déclenche une alarme, le volet roulant monte en fin de course supérieure et la descente est bloquée.

En cas d'alarme déclenchée par un détecteur de fumée programmé, le tablier/la toile monte en fin de course supérieure. Les détecteurs de fumée ne peuvent être programmés qu'avec ReMan.

Détection d'obstacles



Prudence

La fonction de détection des obstacles n'est active qu'avec la « roue pour détection d'obstacles ».

Assurez-vous également que le moteur soit inséré dans l'axe jusqu'à l'attache de la couronne.

L'utilisation de la détection des obstacles du moteur pour la protection des personnes est interdite. Elle a été exclusivement conçue pour pouvoir protéger les volets roulants ou les protections solaires de tout dommage.

Un moteur correctement installé se coupe lorsqu'un obstacle ou un dérangement est détecté au niveau du volet roulant puis effectue un bref déplacement en sens inverse, libérant ainsi l'obstacle.

Si la marche en sens inverse est interrompue, un nouvel ordre de déplacement est possible uniquement dans le sens inverse. Déplacez le tablier/la toile sans interruption jusqu'à ce que le moteur tubulaire s'arrête automatiquement. Il est alors à nouveau possible de déplacer le tablier/la toile dans les deux sens.

Les obstacles suivants sont détectés :

Dans le sens de la DESCENTE

- Un arrêt anormal du tablier lors de la descente en raison d'objets placés sur le rebord de la fenêtre ou en raison d'un blocage des coulisses latérales.

Afin d'optimiser la fermeture des fentes du tablier du volet roulant en position de fin de course inférieure, la marche en sens inverse est désactivée à partir des 360° environ qui précèdent la fin de course inférieure.

Pour garantir un roulement fiable du tablier du volet roulant dans les coulisses, la détection d'obstacles est désactivée pendant environ 1,5 tour de l'axe, à partir de la position de fin de course supérieure.

Dans le sens de la MONTÉE

- Une augmentation exceptionnellement forte de la sollicitation (p. ex. due au gel sur la lame finale).

Configurations possibles avec le logiciel de pilotage à distance (ReCom)

Consultez la notice du logiciel pour la description correspondante.

- Sécurité antigel supérieure
- Fonction de moustiquaire
- Mode répéteur Niveau 1 et Niveau 2
- Protection contre une fermeture involontaire
- Programmation d'un détecteur de fumée
- Activation / Désactivation du mode de programmation par mise sous tension
- Mise du moteur tubulaire en mode d'installation
- Affectation du sens de rotation



Gestion à distance (ReMan)



Les fonctions LOCK, UNLOCK et SET CODE ne sont disponibles que pendant 5 minutes après la mise sous tension pour le code de sécurité réglé en usine.

Le **code de sécurité** réglé en usine est : **1F5340B9** et doit **impérativement** être modifié pour qu'il soit possible de continuer d'utiliser ReMan / ReCom. Veuillez conserver le code de sécurité valide en lieu sûr.

Le code de sécurité ne peut être réinitialisé qu'avec le kit de réglage universel (Réf. 4935 000 001 0). Branchez pour cela le kit de réglage universel sur le moteur tubulaire et appuyez pendant 10 secondes sur la touche « Effacement de l'émetteur ». Le moteur tubulaire confirme la programmation.

Le moteur tubulaire est compatible avec les fonctions ReMan suivantes :

- PING
- LOCK, UNLOCK, SET CODE
- QUERY ID, QUERY STATUS
- ACTION (déclenche 1 claquement)

Ces fonctions servent à sécuriser l'accès au moteur tubulaire, à le commander initialement par radio, puis ensuite à permettre la fonction de pilotage à distance ReCom.

Vous trouverez de plus amples informations sur les différentes fonctions ReMan dans la spécification de la société EnOcean GmbH sur la gestion à distance.

Pilotage à distance (ReCom)

Le moteur tubulaire est compatible avec les fonctions standardisées de pilotage à distance d'EnOcean Alliance. Ces fonctions sont décrites en détail dans la spécification actuelle d'EnOcean Alliance sur le pilotage à distance.

Élimination



Le symbole de poubelle barrée sur le produit indique que l'appareil doit être impérativement éliminé séparément des déchets ménagers. À la fin de sa durée de vie, le produit doit être éliminé séparément et déposé dans un point de collecte des appareils électriques et électroniques.

L'emballage doit être éliminé de manière conforme.

Maintenance

Ces moteurs sont sans entretien.

Caractéristiques techniques Ø35

Moteur tubulaire	P5-16	P9-16
Modèle	N01	
Type	C PROF3+	
Couple nominal [Nm]	5	9
Vitesse de sortie [tr/min]	16	16
Capacité de la cage	64 tours	
Tension de raccordement	230 V CA / 50 Hz	
Puissance connectée [W]	85	110
Consommation de courant nominale [A]	0,36	0,47
Mode opératoire	S2 4 min	
Indice de protection	IP44	
Diamètre minimal de l'axe [mm]	37	
Fréquence	868,3 MHz	
Niveau sonore moyen [dB(A)]	≤ 70	

Caractéristiques techniques Ø45

Moteur tubulaire	R8-17	R12-17	R20-17	R30-17	R40-17
Modèle	N01				
Type	C PROF3+				
Couple nominal [Nm]	8	12	20	30	40
Vitesse de sortie [tr/min]	17	17	17	17	17
Capacité de la cage	64 tours				
Tension de raccordement	230 V CA / 50 Hz				
Puissance connectée [W]	100	110	160	205	260
Consommation de courant nominale [A]	0,45	0,5	0,75	0,9	1,15
Mode opératoire	S2 4 min				
Indice de protection	IP44				
Diamètre minimal de l'axe [mm]	47				
Fréquence	868,3 MHz				
Niveau sonore moyen [dB(A)]	≤ 70				



Profils compatibles

N° de profil	Type	Description
F6-02-01	RPS	Interrupteur à bascule, 2 bascules Commande de lumière et volets roulants - Application Style 1
F6-03-01	RPS	Interrupteur à bascule, 4 bascules Commande de lumière et volets roulants - Application Style 1
D2-05-02	VLD	Commandes de position et d'inclinaison de volets roulants type 0x02
F6-05-00	RPS	Détecteur de la vitesse seuil du vent
F6-10-00	RPS	Poignée de fenêtre mécanique
D5-00-01	1BS	Contacts et interrupteurs Contact d'entrée unique
F6-05-02	RPS	Détecteur de fumée

Que faire si...

Problème	Comment y remédier
Le moteur tubulaire ne démarre pas.	Programmez un nouvel émetteur.
	Amenez l'émetteur dans la zone de portée du moteur tubulaire.
	Contrôlez le branchement électrique.
	Le disjoncteur thermique intégré dans le moteur tubulaire s'est déclenché. Attendez que le disjoncteur thermique libère de nouveau le moteur tubulaire.
Impossible de régler l'affectation du sens de rotation sur le moteur tubulaire.	Effacez les positions de fin de course (voir le chapitre Effacement des positions de fin de course) et réglez de nouveau l'affectation du sens de rotation.
L'affectation du sens de rotation est incorrecte après l'effacement des positions de fin de course.	Modifiez le sens de rotation avec ReCom ou le commutateur de sens de rotation du moteur tubulaire.
Le moteur tubulaire s'arrête au hasard, la poursuite de la course dans la même direction n'est pas possible.	Le moteur tubulaire a reconnu une augmentation de la sollicitation. Faites-le marcher brièvement en sens inverse, puis reprenez la course dans la direction souhaitée.
	Le moteur tubulaire est en surcharge dans l'application. Utilisez un moteur tubulaire avec un couple plus élevé.
	Effacez les fins de course puis réglez-les de nouveau.
Le moteur n'atteint pas la position de fin de course déterminée lors de la course de programmation.	Pour des raisons de sécurité, le moteur réagit sensiblement aux obstacles lors de la course de programmation afin d'éviter toute détérioration. Abaissez brièvement puis remontez le tablier/la toile jusqu'à ce qu'il/elle atteigne la position de fin de course supérieure.
Les fentes d'aération du volet roulant ne se ferment pas complètement.	Effacez les positions de fin de course (voir le chapitre Effacement des positions de fin de course) et réglez-les d'après « au point inférieur » (voir le chapitre Réglage des positions de fin de course). Dans ce cas, réglez d'abord la position de fin de course inférieure (point inférieur), puis la position de fin de course supérieure.
Code de sécurité oublié.	Réinitialisez le code de sécurité sur le réglage usine avec le kit de réglage universel Becker (Réf. 4935 000 001 0) en appuyant pendant 10 secondes sur la touche « Effacement de l'émetteur ».

Exemple de raccordement



Tableau des affectations des moteurs tubulaires

Numéro de série du moteur (éventuellement coller l'étiquette du numéro de série)	Lieu de montage	Sens de rotation affecté / positions de fin de course programmées

Code fabricant : 2 = Becker-Antriebe GmbH

Projet / Client	Pièce

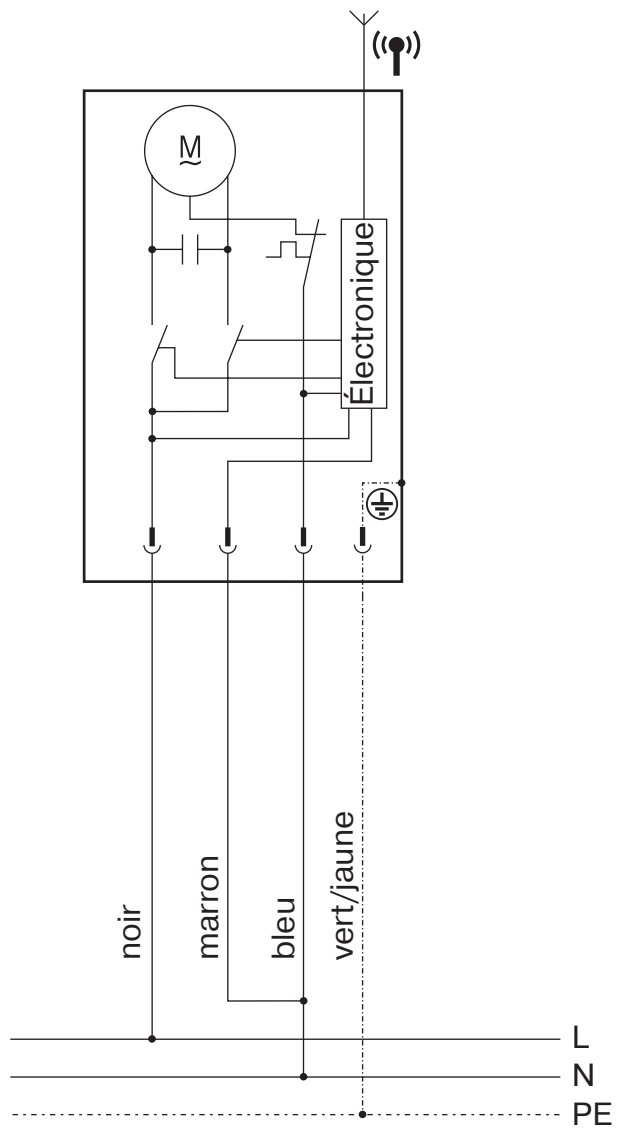
Signature Responsable du projet / maître d'ouvrage	Signature Entreprise spécialisée en charge de l'ouvrage

Pour le traitement électronique, ce tableau des affectations est également à votre disposition sur notre site Internet : www.becker-antriebe.com.

Déclaration de conformité

BECKER-ANTRIEBE GMBH
Friedrich-Ebert-Str. 2 – 4
35764 Sinn, Allemagne



BECKER

- Original -

Déclaration de conformité UE

Document n°/ Mois.Année : **K005/12.21**

Par la présente, nous certifions que la série de produits ci-après

Désignation du produit : **Moteur tubulaire**

Désignation des types : **P5/16.., P5/20.., P5/30.., P9/16..,
R8/17.., R12/17.., R20/17.., R30/17.., R40/17.., R50/11..,
L50/17.., L60/11.., L60/17.., L70/17.., L80/11.., L80/17..,
L120/11..**

Version : **C, R, S, F, P, E, O, KNX, PLUS, EN, A0...Z9, +**

Numéros de série : **à partir de 220100001**

est conforme aux dispositions pertinentes des directives suivantes :

Directive 2006/42/CE (MD) L157, 09.06.2006

Directive 2014/53/UE (RED) L153, 22.05.2014

Directive 2011/65/UE (RoHS) L174, 01.07.2011

En outre, les objectifs de sécurité prévus par la **directive basse tension 2006/95/CE** ont été respectés conformément à l'annexe I, point 1.5.1 de la directive 2006/42/CE.

Normes appliquées :

**DIN EN 60335-1:2020
EN 60335-2-97:2017**

**EN 300220-2:2017
EN 301489-3:2019**

EN 62479:2011

EN 14202:2004

Responsable de la constitution du dossier technique :
Becker-Antriebe GmbH, Friedrich-Ebert-Str. 2 – 4, 35764 Sinn, Allemagne

Déclaration de conformité établie à :

Sinn, 17.12.2021

Lieu, date



Jürgen Timm, Direction

La présente déclaration atteste de la conformité avec les directives mentionnées, mais ne constitue pas une garantie de caractéristiques. Les consignes de sécurité contenues dans la documentation technique jointe au produit doivent impérativement être observées.

K005_fr



BECKER

Mise en service - Moteurs tubulaires - Type N01

Réglage avec télécommande

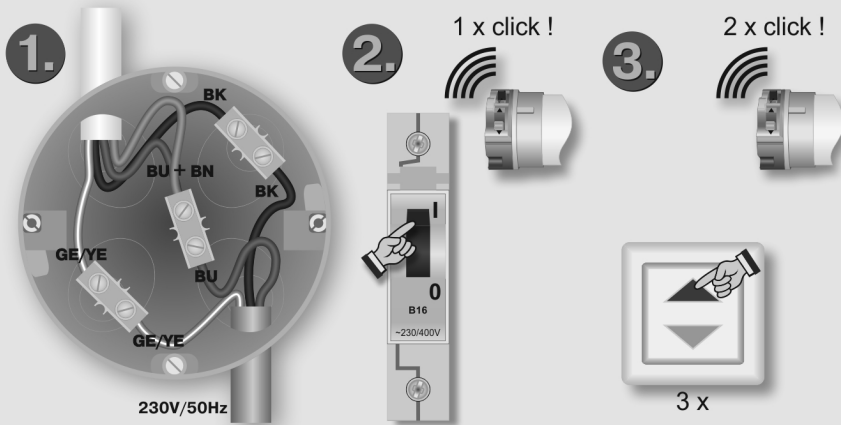

Réglage du sens de rotation

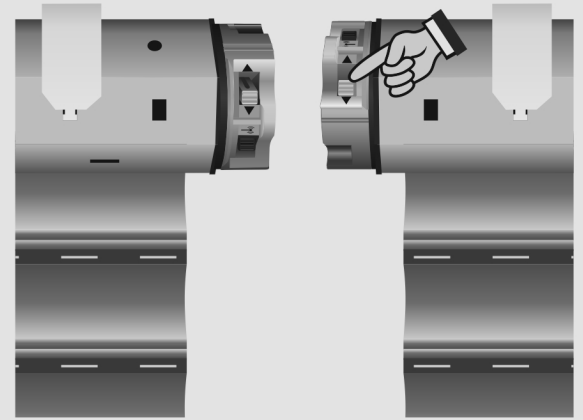

Fins de course butée

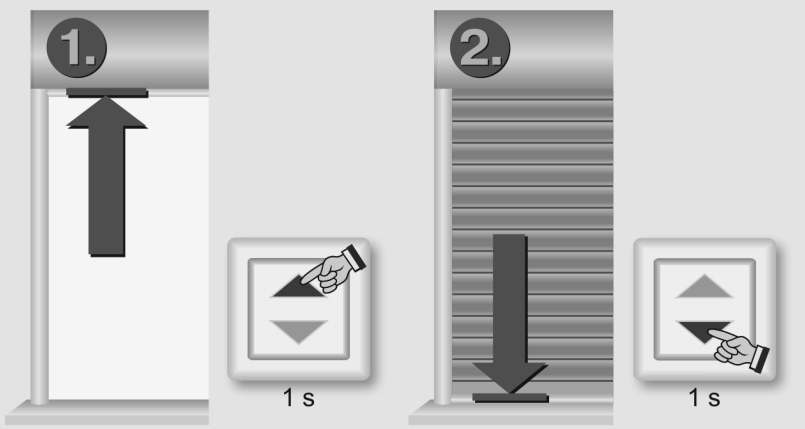

Activation du mode de réglage

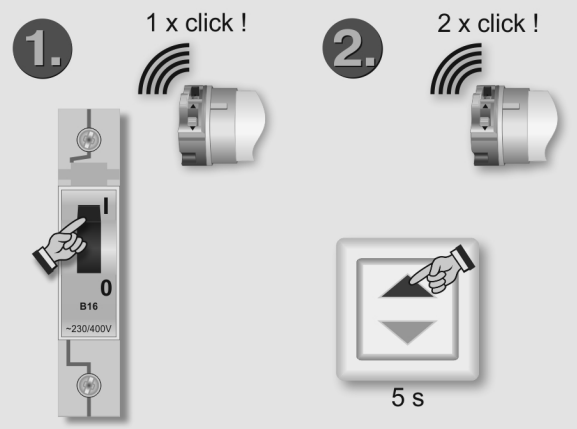

Réglage d'un point

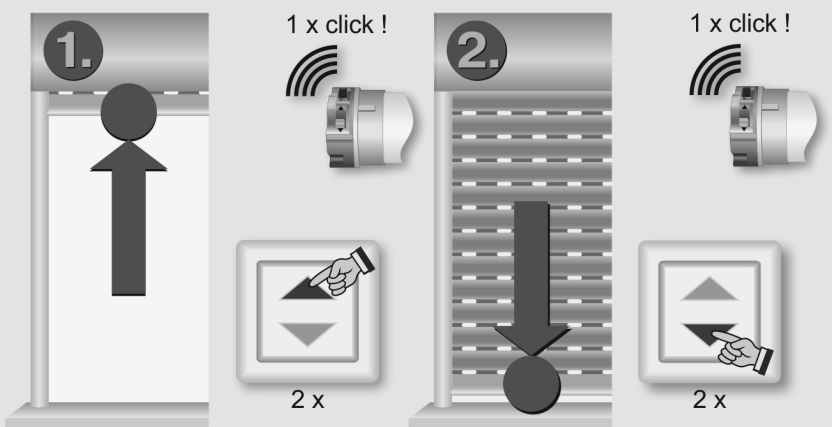

Effacement des positions de fin de course

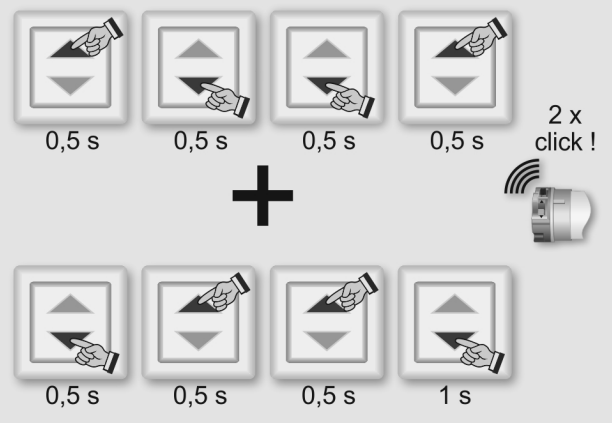

Quitter le mode de réglage



Réglage de la position intermédiaire I

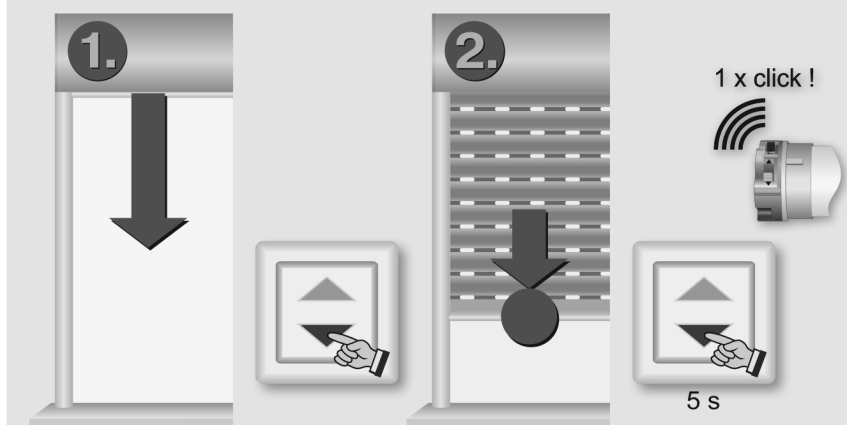

Effacement de la position intermédiaire

